

МІНІСТЕРСТВО ОСВІТИ І НАУКИ УКРАЇНИ

ІВАНО-ФРАНКІВСЬКИЙ НАЦІОНАЛЬНИЙ ТЕХНІЧНИЙ УНІВЕРСИТЕТ
НАФТИ І ГАЗУ

ОСВІТНЬО-ПРОФЕСІЙНА ПРОГРАМА

«ПРОЄКТНИЙ МЕНЕДЖМЕНТ»

другого (магістерського) рівня вищої освіти
за спеціальністю 073 «Менеджмент»
галузі знань 07 – Управління та адміністрування
Кваліфікація: магістр менеджменту

ЗАТВЕРДЖЕНО

вченою радою університету

«29» 06 2022 р.

(протокол № 07/638)

Освітня програма

вводиться в дію з «01» вересня 2022 р.

Ректор

Крижанівський Є. І.

(наказ від «06» липня 2022р., № 191)

м. Івано-Франківськ

2022 р.

**ЛИСТ – ПОГОДЖЕННЯ
ОСВІТНЬО-ПРОФЕСІЙНОЇ ПРОГРАМИ
«ПРОЄКТНИЙ МЕНЕДЖМЕНТ»**

РІВЕНЬ ВИЩОЇ ОСВІТИ Другий (магістерський)
ГАЛУЗЬ ЗНАНЬ 07 Управління та адміністрування
СПЕЦІАЛЬНІСТЬ 073 Менеджмент
КВАЛІФІКАЦІЯ Магістр менеджменту

РОЗРОБЛЕНО

Робочою групою кафедри менеджменту та адміністрування

Керівник робочої групи  Л. С. Вербовська

Гарант ОПП  Л. С. Вербовська

ВНЕСЕНО

Кафедрою менеджменту та адміністрування

Протокол № 10 від «26» 04 2022 р.

Завідувач кафедри  А. С. Полянська

ПОГОДЖЕНО

Вченою радою інституту економіки та менеджменту

Протокол № 02/22 від «12» 05 2022 р.

Голова вченої ради  І. Б. Запухляк

Начальник навчального відділу  Я. В. Штанько

Начальник відділу забезпечення якості освіти  С. В. Зікрать

ПЕРЕДМОВА

Освітньо-професійна програма (ОПП) «Проектний менеджмент» розроблена на підставі Стандарту вищої освіти України за спеціальністю 073 «Менеджмент» для другого (магістерського) рівня вищої освіти від 10.07.2019 р. № 959 робочою групою кафедри менеджменту та адміністрування у складі:

Склад	Науковий ступінь, вчене звання	Посада	ПІБ	Підпис
Гарант програми, голова робочої групи	Кандидат економічних наук (ДК № 000869 від 22.12.2011). Доцент (12ДЦ № 037212 від 17.01.2014).	Доцент кафедри менеджменту та адміністрування	Вербовська Леся Степанівна	
Члени групи	Доктор економічних наук (ДД № 001671 від 01.03.2013). Професор (12 ПР №010013 від 22.12.2014).	Зав. кафедри менеджменту та адміністрування	Полянська Алла Степанівна	
	Диплом доктора наук (ДД №006251 від 28.02.2017). Атестат професора (АП №002110 від 26.11.2020)	Професор кафедри теорії економіки та управління	Кісь Святослав Ярославович	
	Диплом доктора наук (ДД № 3003897, виданий 22.12.2014), Атестат професора (АП 000052, виданий 28.02.2017)	Професор кафедри менеджменту та адміністрування;	Кінаш Ірина Петрівна	
	Доктор економічних наук (ДД №007170 від 12.12.2017). Професор (АП № 001904 від 24.09.2020).	Директор інституту економіки та менеджменту	Запухляк Іванна Богданівна	
	Кандидат економічних наук (ДК № 000869 від 22.12.2011). Доцент (12ДЦ № 037212 від 17.01.2014).	Доцент кафедри менеджменту та адміністрування	Вербовська Леся Степанівна	
	Кандидат економічних наук (ДК № 059574 від 01.07.2010). Доцент (12ДЦ № 029865 від 19.01.2012).	Доцент кафедри менеджменту та адміністрування	Ріщук Ліля Іванівні	

Програма погоджена з вченою радою інституту економіки та менеджменту, схвалена науково-методичною радою та затверджена вченою радою Івано-Франківського національного технічного університету нафти і газу.

Ця освітньо-професійна програма не може бути повністю або частково відтворена, тиражована та розповсюджена без дозволу Івано-Франківського національного технічного університету нафти і газу.

ЗМІСТ

1 Профіль освітньо-професійної програми	5
2 Перелік компонент освітньо-професійної програми та їх логічна послідовність	13
3 Форма атестації здобувачів вищої освіти	16
4 Матриця відповідності програмних компетентностей компонентам освітньо-професійної програми	17
5 Матриця забезпечення програмних результатів навчання (ПРН) відповідними компонентами освітньо-професійної програми	18
6 Перелік нормативних документів, на яких базується освітньо-професійна програма	19

**1 Профіль освітньо-професійної програми «Проектний менеджмент» зі спеціальності
073 «Менеджмент»**

Розділ 1. Загальна інформація		
Повна назва вищого навчального закладу та структурного підрозділу	Івано-Франківський національний технічний університет нафти і газу Інститут економіки та менеджменту Кафедра менеджменту та адміністрування	
Рівень вищої освіти	Другий (магістерський) рівень	
Ступінь, що присвоюється	Магістр	
Назва галузі знань	07 Управління та адміністрування	
Назва спеціальності	073 Менеджмент	
Офіційна назва освітньої програми	Проектний менеджмент	
Обмеження щодо форм навчання	Відсутні	
Освітня кваліфікація	Магістр менеджменту за спеціальністю «Менеджмент» за освітньо-професійною програмою «Проектний менеджмент»	
Кваліфікація в дипломі	Ступінь вищої освіти – Магістр Спеціальність – Менеджмент Освітня програма – Проектний менеджмент	
Тип диплому та обсяг освітньої програми	Диплом магістра, одиничний, 90 кредитів ЄКТС, термін навчання 1 рік 4 місяці	
Наявність акредитації	немає	
Цикл/рівень рівень	FQ-EHEA	Другий цикл
	EQF-LLL	Рівень 7
	НРК України	Сьомий кваліфікаційний рівень
	Другий (магістерський) рівень вищої освіти	
Передумови	Наявність ступеня бакалавра, спеціаліста Інші вимоги визначаються правилами прийому на освітньо-професійну програму відповідного року вступу магістра	
Мова викладання	Українська	
Інтернет-адреса постійного розміщення опису освітньої програми	https://drive.google.com/file/d/19RLJSv-ypWs4ijyOnhwhkXwSDATbcBg5/view	
Розділ 2. Мета освітньої програми		
Метою освітньої програми є підготовка висококваліфікованих фахівців, здатних конкурувати на ринку праці та ефективно виконувати завдання інноваційного характеру відповідного рівня професійної діяльності, які орієнтовані на дослідження й розв'язання складних задач, що відносяться до областей управління проектами та програмами у сфері матеріального (нематеріального) виробництва для задоволення потреб підприємств у різних галузях, науки, бізнесу, територіальних громад.		

Розділ 3. Характеристика освітньої програми	
Опис предметної області	<p>Об'єкт вивчення: управління організаціями та їх підрозділами на засадах проектного менеджменту.</p> <p>Цілі навчання: підготовка фахівців, здатних ідентифікувати та розв'язувати складні задачі та проблеми у сфері менеджменту, які вміють креативно реалізовувати функції управління, здатні працювати в команді, втілювати проектні ідеї в життя, ефективно виконувати завдання інноваційного характеру, які орієнтовані на дослідження й розв'язання складних задач, що відносяться до областей управління проектами та програмами у сфері матеріального (нематеріального) виробництва для задоволення потреб підприємств у різних галузях, освіти і науки, бізнесу, територіальних громад.</p> <p>Теоретичний зміст предметної області:</p> <ul style="list-style-type: none"> - парадигми, закони, закономірності; - принципи, історичні передумови розвитку менеджменту; - концепції системного, ситуаційного, адаптивного, антисипативного, проектного менеджменту тощо; - функції, методи, технології та управлінські рішення у менеджменті. <p>Методи, методики та технології:</p> <ul style="list-style-type: none"> - загальнонаукові та специфічні методи дослідження (розрахунково-аналітичні, економіко-статистичні, економіко-математичні, експертного оцінювання, фактологічні, соціологічні, документальні, тощо); - методи реалізації функцій менеджменту (методи маркетингових досліджень; методи економічної діагностики; методи прогнозування і планування; методи проектування організаційних структур управління; методи мотивування; методи контролювання; методи оцінювання соціальної, організаційної та економічної ефективності в менеджменті тощо). - методи менеджменту (адміністративні, економічні, соціально-психологічні, технологічні); - технології обґрунтування управлінських рішень (економічний аналіз, імітаційне моделювання, дерево рішень тощо). <p>Інструментарій та обладнання: сучасне інформаційно-комунікаційне обладнання, інформаційні системи та програмні продукти, що застосовуються в менеджменті.</p>
Орієнтація програми	Професійно-прикладна. Програма пропонує інтегративний підхід до підготовки фахівців на основі поєднання теоретичних знань та практичної підготовки, що реалізується через теоретичні і практичні заняття, прикладні дослідження у сферах проектного менеджменту, управління якістю проектних рішень і результатів, управління змінами, ресурсами, часом, вивчення інформаційних систем і технологій, оцінювання ефективності проектів та програм.
Фокус програми: загальна \ спеціальна	Освітня програма «Проектний менеджмент» передбачає отримання фахових знань, умінь, навичок майбутніми менеджерами для вирішення управлінських завдань у сфері проектної діяльності.

Особливості програми	<p>Особливістю даної програми є підготовка фахівців з урахуванням потреб і вимог ринку, соціально-економічних умов, міжнародного досвіду, розвитку вітчизняної та світової проектної практики. Унікальність освітньої програми полягає у можливості оволодіти сучасними методами, технологіями та інструментами проектного управління; навиками розроблення та управління проектами. Здобувач може застосовувати наукові методи та практичний досвід для вирішення проблем та розв'язання задач на основі проектного підходу.</p> <p>Програма передбачає можливість отримання подвійного диплому та міжнародної мобільності студентів шляхом стажування в зарубіжних університетах; проходження виробничої та переддипломної практик на підприємствах та організаціях в рамках діючих угод про співпрацю університету з провідними зарубіжними закладами освіти.</p>
Розділ 4. Працевлаштування та продовження освіти	
Працевлаштування	<p>Випускники програми є добре підготовленими до ролі керівників проектних груп організацій, установ, підприємств різних галузей економіки, зокрема, в енергетиці та комунальному господарстві; територіальних громад, освітніх організаціях.</p> <p>Магістр з проектного менеджменту може займати такі первинні посади: керівник групи; керівник проектів та програм; директор (начальник) департаменту; керівник студентського проектно-конструкторського (дослідного) бюро; менеджер (управитель) з персоналу; менеджер (управитель) з питань регіонального розвитку; професіонали у сфері управління проектами та програмами; наукові співробітники (проекти та програми); професіонали з управління проектами та програмами.</p>
Академічні права випускників	<p>Мають право продовжити навчання на третьому (освітньо-науковому) рівні вищої освіти – доктора філософії. Набуття додаткових кваліфікацій в системі післядипломної освіти.</p>
Розділ 5. Викладання та оцінювання	
Викладання та навчання	<p>Студентсько-центроване навчання, самонавчання, проблемно-орієнтоване навчання, комбінація лекцій, лабораторних, практичних занять із розв'язанням ситуаційних завдань та використанням кейс-методів, ділових ігор, що розвивають комунікативні та лідерські навички й уміння працювати в команді, генерувати інноваційні проектні ідеї, описувати їх та управляти їх реалізацією на засадах проектного менеджменту; підготовка магістерської роботи.</p> <p>Навчання, орієнтоване на студента, в основі якого є компетентнісна модель фахівця, створена за участі викладачів, роботодавців, випускників, професійних організацій, що збільшує можливості працевлаштування на основі задоволення актуальних потреб ринку праці. Лекційні заняття мають інтерактивний, науково-пізнавальний характер із застосуванням мультимедійної техніки. Практичні заняття базуються на груповій та проектній роботі, застосуванні кейс-методу, ситуаційних завдань, ділових ігор, підготовці презентацій. Акцент на самостійному навчанні та особистісному саморозвитку.</p>

Оцінювання	Поточне опитування, модульний тестовий контроль, презентація проектів та проектно-дослідних робіт, курсові роботи, звіти з практики. Самокритика та критична оцінка своїх одногрупників, звіти, оцінка фактів, критичний аналіз ситуацій, семінари. Підсумковий контроль – екзамен/залік. Підсумкова атестація– підготовка та захист магістерської роботи.
Форми атестації здобувачів вищої освіти	Атестація здійснюється у формі публічного захисту кваліфікаційної магістерської роботи
Вимоги до кваліфікаційної роботи	Кваліфікаційна робота передбачає розв’язання складної задачі або проблеми у сфері менеджменту на засадах проектного управління, що потребує здійснення досліджень та/або інновацій і характеризується комплексністю і невизначеністю умов, із застосуванням теорій та методів економічної науки. Кваліфікаційна робота не містить академічного плагіату, фальсифікації, фабрикації, що забезпечується програмою перевірки на антиплагіат; програма з виявлення академічного плагіату UNICHECK та StrikePlagiarism.com. Кваліфікаційна робота оприлюднюється в репозитарії закладу вищої освіти https://drive.google.com/drive/folders/116qU6GYiqxFp5pYxD-2gf2gFZJhbsj8N
Академічні права випускників	Мають право продовжити навчання на третьому (освітньо-науковому) рівні вищої освіти – доктора філософії. Набуття додаткових кваліфікацій в системі післядипломної освіти.
Розділ 6. Перелік компетентностей випускника	
89 % обсягу освітньої програми спрямовано на забезпечення загальних та спеціальних (фахових) компетентностей за спеціальністю, визначених стандартом вищої освіти	
Інтегральна компетентність	ІК. Здатність розв’язувати складні задачі і проблеми у сфері менеджменту або у процесі навчання, що передбачають проведення досліджень та/або здійснення інновацій за невизначеності умов і вимог.
Загальні компетентності	ЗК1. Здатність проведення досліджень на відповідному рівні; ЗК2. Здатність до спілкуватися з представниками інших професійних груп різного рівня (з експертами з інших галузей знань/видів економічної діяльності); ЗК3. Навички використання інформаційних та комунікаційних технологій; ЗК4. Здатність мотивувати людей та рухатися до спільної мети; ЗК5. Здатність діяти на основі етичних міркувань (мотивів); ЗК6. Здатність генерувати нові ідеї (креативність); ЗК7. Здатність до абстрактного мислення, аналізу та синтезу.
Спеціальні (фахові, предметні) компетентності	СК1. Здатність обирати та використовувати концепції, методи та інструментарій менеджменту, в тому числі у відповідності до визначених цілей та міжнародних стандартів; СК2. Здатність встановлювати цінності, бачення, місію, цілі та критерії, за якими організація визначає подальші напрями розвитку, розробляти і реалізовувати відповідні стратегії та плани; СК3. Здатність до саморозвитку, навчання впродовж життя та ефективного самоменеджменту; СК4. Здатність до ефективного використання та розвитку ресурсів

	<p>організації;</p> <p>СК5. Здатність створювати та організовувати ефективні комунікації в процесі управління;</p> <p>СК6. Здатність формувати лідерські якості та демонструвати їх в процесі управління людьми;</p> <p>СК7. Здатність розробляти проекти, управляти ними, виявляти ініціативу та підприємливість;</p> <p>СК8. Здатність використовувати психологічні технології роботи з персоналом;</p> <p>СК9. Здатність аналізувати й структурувати проблеми організації, приймати ефективні управлінські рішення та забезпечувати їх реалізацію;</p> <p>СК10. Здатність до управління організацією та її розвитком.</p>
Додаткові спеціальні (фахові) компетентності	ДСК1. Здатність застосовувати технології проектного менеджменту для розвитку окремих команд, громад та територій, галузевих підприємств.
Розділ 7. Нормативний зміст підготовки здобувачів вищої освіти, сформульований у термінах результатів навчання	
<p>ПРН1. Критично осмислювати, вибирати та використовувати необхідний науковий, методичний і аналітичний інструментарій для управління в непередбачуваних умовах;</p> <p>ПРН2. Ідентифікувати проблеми в організації та обґрунтовувати методи їх вирішення;</p> <p>ПРН3. Проектувати ефективні системи управління організаціями;</p> <p>ПРН4. Обґрунтовувати та управляти проектами, генерувати підприємницькі ідеї;</p> <p>ПРН5. Планувати діяльність організації в стратегічному та тактичному розрізах;</p> <p>ПРН6. Мати навички прийняття, обґрунтування та забезпечення реалізації управлінських рішень в непередбачуваних умовах, враховуючи вимоги чинного законодавства, етичні міркування та соціальну відповідальність;</p> <p>ПРН7. Організовувати та здійснювати ефективні комунікації всередині колективу, з представниками різних професійних груп та в міжнародному контексті;</p> <p>ПРН8. Застосовувати спеціалізоване програмне забезпечення та інформаційні системи для вирішення задач управління організацією;</p> <p>ПРН9. Вміти спілкуватись в професійних і наукових колах державною та іноземною мовами;</p> <p>ПРН10. Демонструвати лідерські навички та вміння працювати у команді, взаємодіяти з людьми, впливати на їх поведінку для вирішення професійних задач;</p> <p>ПРН11. Забезпечувати особистий професійний розвиток та планування власного часу.</p> <p>ПРН12. Вміти делегувати повноваження та керівництво організацією (підрозділом);</p> <p>ПРН13. Вміти планувати і здійснювати інформаційне, методичне, матеріальне, фінансове та кадрове забезпечення організації (підрозділу).</p> <p>Додаткові результати навчання:</p> <p>ДПРН14. Розробляти і реалізовувати соціальні, інфраструктурні та інвестиційні проекти спрямовані на вирішення конкретних галузевих проблем та для розвитку територій і громад.</p>	
Розділ 8. Вимоги до наявності системи внутрішнього забезпечення якості вищої освіти та їх реалізація за освітньою програмою магістра «Проектний менеджмент»	
<p>В університеті функціонує система забезпечення якості освітньої діяльності та якості вищої освіти (система внутрішнього забезпечення якості), затверджена положенням «Про систему внутрішнього забезпечення якості освітньої діяльності та якості вищої освіти в Івано-Франківському національному технічному університеті нафти і газу» - https://drive.google.com/file/d/1635v2sCmGUnjUTD9VJyI9ZA7IRYxIgp9/view та сертифікована на відповідність вимогам ДСТУ ISO 9001:2015 – http://surl.li/kjqj</p>	

<p>1) визначення принципів та процедур забезпечення якості вищої освіти.</p>	<p>Реалізація принципів та процедур забезпечення якості вищої освіти за ОП магістра «Проектний менеджмент» має за основу систему внутрішнього забезпечення якості в ІФНТУНГ де покладено принципи управління якістю за ДСТУ ISO 9000 (орієнтація на замовника, лідерство, задіяність персоналу, процесний підхід, поліпшення, керування взаємовідносинами) та принципи, рекомендовані ENQA та ДСТУ-П ІВА 2:2009: створення цінності для особи, яка навчається, орієнтованість на соціальну цінність, швидкодія, автономність</p>
<p>2) порядок здійснення моніторингу та періодичного перегляду освітніх програм</p>	<p>Перегляд ОП здійснюється відповідно до п. 3 «Моніторинг та періодичний перегляд освітніх програм» положення «Про систему внутрішнього забезпечення якості освітньої діяльності та якості вищої освіти в Івано-Франківському національному технічному університеті нафти і газу» та з врахуванням Стандартів та директив ENQA.</p> <p>Освітня програма «Проектний менеджмент» спеціальності 073 Менеджмент ступеню вищої освіти – магістр, оновлена відповідно до стандарту вищої освіти за спеціальністю 073 «Менеджмент» для другого (магістерського) рівня вищої освіти.</p>
<p>3) щорічне оцінювання здобувачів вищої освіти, науково-педагогічних і педагогічних працівників закладу вищої освіти регулярно оприлюднення результатів таких оцінювань на офіційному веб-сайті закладу вищої освіти, на інформаційних стендах та в будь-який інший спосіб</p>	<p>Порядок здійснення оцінювання здобувачів вищої освіти, науково-педагогічних і педагогічних працівників, оприлюднення результатів таких оцінювань на офіційному веб-сайті університету регламентується п. 4 «Оцінювання якості викладання, результатів навчання та оприлюднення висновків» положення «Про систему внутрішнього забезпечення якості освітньої діяльності та якості вищої освіти в Івано-Франківському національному технічному університеті нафти і газу»:</p> <ul style="list-style-type: none"> - рейтинг науково-педагогічних працівників ІФНТУНГ – https://nung.edu.ua/content/rejting-naukovo-pedagogichnogo-personalu; - анкета оцінки якості викладання дисциплін; анкета якості самостійної роботи; анкета оцінка якості освітніх програм – https://nung.edu.ua/department/yakist-osviti/04-anketuvannya; - анкета оцінювання освітнього процесу науково-педагогічними працівниками – https://nung.edu.ua/department/yakist-osviti/04-anketuvannya - анкета опитування роботодавців (анкета) https://nung.edu.ua/department/yakist-osviti/04-anketuvannya.
<p>4) забезпечення підвищення кваліфікації педагогічних, наукових і науково-педагогічних працівників</p>	<p>Підвищення кваліфікації науково-педагогічних працівників університету регламентується ПОЛОЖЕННЯМ «Про підвищення кваліфікації педагогічних та НПП в ІФНТУНГ» від 24.02.2020 р. (https://drive.google.com/file/d/1A16LI5sM1AbRH75rY72TkNHK_llgBu_t4/view) та ПОЛОЖЕННЯ «Про систему внутрішнього забезпечення якості освітньої діяльності та якості вищої освіти в Івано-Франківському національному технічному університеті нафти і газу» від 20.06.2017 р. (https://drive.google.com/file/d/1635v2sCmGUnjUTD9VJyI9ZA7IRYxIgP9/view)</p>
<p>5) забезпечення наявності необхідних ресурсів</p>	<p>- Положення про підготовку магістрів в Івано-Франківському національному технічному університеті нафти і газу https://docs.google.com/document/u/1/d/e/2PACX-</p>

<p>для організації освітнього процесу, у тому числі самостійної роботи студентів</p>	<p>1vR6qqxASBAqkTB3M49-2rZvHapa-7tbeOG9V10KzJv90WjGkhCBoAEMOtUqSSqcu2LGjHogFiSTNKgC/pub</p> <p>- Положення про організацію освітнього процесу в Івано-Франківському національному технічному університеті нафти і газу https://docs.google.com/document/u/1/d/e/2PACX-1vQfAsqo4SgfOAC4CORnkt6cV8e_Drg1hQjAOslC9I_XLrMvCZw4gmGVYKAUTinjeSYCpze5Rc0P4ad/pub</p> <p>- Координаційний центр дуальної освіти https://nung.edu.ua/department/kcdo</p> <p>- інформація про випускову кафедру менеджменту та адміністрування – https://nung.edu.ua/department/instytut-ekonomiky-ta-menedzhmentu/kafedra-menedzhmentu-ta-administruvannya;</p> <p>- персонал кафедри – https://nung.edu.ua/person/32;</p> <p>- наукова діяльність кафедри - https://nung.edu.ua/department/kafedra-menedzhmentu-ta-administruvannya/naukova-diyalnist;</p> <p>- дисципліни кафедри та їх методичне забезпечення за освітньою програмою «Проектний менеджмент»; забезпечення підручниками, навчальними посібниками, друкованою та іншою навчальною літературою https://nung.edu.ua/department/kafedra-menedzhmentu-ta-administruvannya/disciplini-metodichne-zabezpechennya;</p> <p>науково-технічна бібліотека ІФНТУНГ http://library.nung.edu.ua/;</p> <p>група у фейсбуці: https://www.facebook.com/groups/DepMA/</p>
<p>б) забезпечення наявності інформаційних систем для ефективного управління освітнім процесом</p>	<p>- Графіки навчального процесу (денна, заочна) - https://nung.edu.ua/department/navchalniy-viddil/01-grafiki-navchalnogo-procesu-0</p> <p>- Електронний розклад занять – http://194.44.112.6/cgi-bin/timetable.cgi</p> <p>- Центр дистанційного навчання – https://cdn.nung.edu.ua/</p>
<p>7) забезпечення публічності інформації про освітні програми, ступені вищої освіти та кваліфікації</p>	<p>- Каталог освітніх програм. https://docs.google.com/spreadsheets/d/e/2PACX-1vQkXu1tcIRqbJU8kB_swRrtfaGVJnrCB3raINt2uHGlrKslaRUtJqYN_vGwaq54fw/pubhtml#</p> <p>- Відомості про право здійснення ІФНТУНГ освітньої діяльності у сфері вищої освіти (станом на 12.04.2021 р.) - https://mon.gov.ua/storage/app/media/05.%2001.%202021/VO%202021/04/27/01/Ivano.Frankivskyi.nats.tekhnichnyy.universytet.nafy.hazu%2027.04-12.04.pdf</p>

<p>8) забезпечення дотримання академічної доброчесності працівниками закладів вищої освіти та здобувачами вищої освіти, у тому числі створення і забезпечення функціонування ефективної системи запобігання та виявлення академічного плагіату</p>	<p>- «Положення про академічну доброчесність працівників та здобувачів вищої освіти ІФНТУНГ – https://docs.google.com/document/d/e/2PACX-1vQdKO2-AhMnnm0rW-jjwpNiRWKdicYQcz3Gk2uPBXV1BwgCbHr0Kr_1NeQu_E-SDHQyliqMZOPHZp1g/pub;</p> <p>- додаткове роз'яснення про Академічну доброчесність https://nung.edu.ua/department/viddil-zabezpechennya-yakosti-osvity/03-akademichna-dobrochesnist;</p> <p>- програма з виявлення академічного плагіату UNICHECK та StrikePlagiarism.com;</p> <p>- Положення про електронний репозитарій робіт здобувачів вищої освіти першого та другого рівнів у ІФНТУНГу https://drive.google.com/file/d/1cLDMOwX51BZ7nwZyd0cgKM2dJWcBiq9z/view</p> <p>- анкетування (Запрошуємо всіх кому не байдужа якість надання освітніх послуг у університеті пройти опитування) - https://bit.ly/3ctlheG</p>
<p>9) інших процедур і заходів</p>	<p>На базі університету та за участі студентів освітньої програми функціонує:</p> <p>Положення про організацію інклюзивного навчання в ІФНТУНГ https://docs.google.com/document/u/1/d/e/2PACX-1vQILEIX7waE7MpD5Ry5s2v1vUdLNIrT45rRtsJtjaM4j3vE8q-nXtFrdfVOq_2-eQ/pub</p> <p>Студентський парламент ІФНТУНГ - https://nung.edu.ua/department/StudParlament;</p> <p>Первинна профспілкова організація студентів - https://nung.edu.ua/department/SProfkom;</p> <p>Міжнародна молодіжна організація AIESEC - http://old.nung.edu.ua/department/aiesec</p> <p>Регіональний комітет асоціації IAESTE - http://old.nung.edu.ua/department/iaeste</p> <p>Центр дистанційного навчання - https://cdn.nung.edu.ua/</p> <p>На базі кафедри МіА функціонує:</p> <p>Студентський гурток https://nung.edu.ua/department/kafedra-menedzhmentu-ta-administruvannya/studentskyy-hurtok</p>
<p>Розділ 9. Академічна мобільність</p>	
<p>Національна кредитна мобільність.</p>	<p>Розвивається можливість спільної участі у проєктній діяльності на базі ІФНТУНГ та інших вітчизняних закладах вищої освіти: https://nung.edu.ua/index.php/department/instytut-ekonomiky-ta-menedzhmentu/spivpratsya-ta-mizhnarodna-diyalnist</p> <p>- Про наукову, науково-технічну та інноваційну діяльність, творчу співпрацю між Івано-Франківським національним технічним університетом нафти і газу та Миколаївським національним аграрним університетом (№ 15 від 19.02.2019 р.).</p> <p>- Про партнерство і співпрацю з питань спільних наукових досліджень та навчання за програмою академічної мобільності на першому (бакалаврському) та другому (магістерському) рівнях вищої освіти між Івано-Франківським національним технічним університетом нафти і газу та Національним університетом імені Івана Франка (№ 102 від 23.09.2021 р.).</p>

	<ul style="list-style-type: none"> - Про науково-освітнє співробітництво Поліського національного університету та Івано-Франківського національного технічного університету нафти і газу (№ 133 від 25.10.2021 р.). - Про партнерство і академічну співпрацю між Національним університетом імені Івана-Франка та Івано-Франківським національним технічним університетом нафти і газу (№ 101 від 23.09.2021 р.) - Про співробітництво між товариством з обмеженою відповідальністю «ДЖЕЙ СОЛЬЮШЕНС» та Івано-Франківським національним технічним університетом нафти і газу (№ 56/№ 117 від 16.09.2021 р.). - Про партнерство і співпрацю між Івано-Франківським національним технічним університетом нафти і газу та ДВНЗ «Київський національний економічний університет імені Вадима Гетьмана». - Про співпрацю між компанією «ROSEN Europe B.V.» та Івано-Франківським національним технічним університетом нафти і газу. - Про співпрацю між Іноземне підприємство «Data Engineering Systems» та Івано-Франківським національним технічним університетом нафти і газу (№47002 від 27.09.2021 р.) - Про співпрацю між Івано-Франківським національним технічним університетом нафти і газу та Івано-Франківським державним коледжем технологій та бізнесу (№ 148 від 30.12.2021 р.). - Про співпрацю між Хмельницьким національним університетом та Івано-Франківським національним технічним університетом нафти і газу (№ 118 від 17.10.2019 р.). - Про наукову, навчальну та культурну співпрацю між Київським національним університетом імені Тараса Шевченка та Івано-Франківським національним технічним університетом нафти і газу (№ 225 від 26.12.2019 р.). - Про співпрацю щодо організації програми обміну студентів між Івано-Франківським національним технічним університетом нафти і газу та Національним університетом «Чернігівська політехніка» (№ 42 від 26.04.2021 р.).
<p>Міжнародна кредитна мобільність.</p>	<p>Програма охоплює міжнародну кредитну мобільність, зокрема:</p> <ul style="list-style-type: none"> - Umowa o współpracy między Akademia Pomorska w Slupsku (Slupsk, Polska) a Ivano-Frankivskim Narodowym Uniwersytetem Technicznym Nafty i Gazu (07.12.2020). - Memorandum of understanding and cooperation between Gdansk university of technology and Ivano-Frankivsk national technical university of oil and gas, Ukraine (01.07.2021). - Про вступ та проходження навчання іноземних студентів в АГН Університеті Науки та Технології укладений 31.08.2020 р. поміж АГН Університетом Науки та Технології та Івано-Франківським національним технічним університетом нафти і газ (спеціальність Менеджмент). - Memorandum of understanding with the objective of promoting cooperation in academic education and research between Poznan University of Technology (PUT) and Ivano-Frankivsk National Technical University of Oil and Gas (IFNTUOG) (23.09.2021).
<p>Навчання іноземних здобувачів вищої освіти.</p>	<p>Навчання іноземних здобувачів вищої освіти проводиться на загальних умовах з додатковою мовною підготовкою. Мова викладання: українська.</p>

2. ПЕРЕЛІК КОМПОНЕНТ ОСВІТНЬО-ПРОФЕСІЙНОЇ ПРОГРАМИ ТА ЇХ ЛОГІЧНА ПОСЛІДОВНІСТЬ

1.1 ПЕРЕЛІК КОМПОНЕНТ ОПП

№ з/п	Назва навчальної дисципліни	Кількість кредитів ЄКТС	Кількість Годин	Форма семестрового контролю
1.Обов'язкові компоненти ОП				
1.1. Цикл 1. Дисципліни загальної підготовки				
ЗП 01	Технології лідерства в організації	3	90	Диф. залік
ЗП 02	Інформаційні системи і технології в управлінні організацією	3	90	Диф. залік
ЗП 03	Іноземна мова у сфері менеджменту	3	90	Диф. залік
Всього за п.1.1		9	270	
1.2. Цикл 2. Дисципліни професійної підготовки				
ПП 01	Проектний менеджмент в публічній сфері	3	90	Диф. залік
ПП 02	Корпоративне управління	3	90	Диф. залік
ПП 03	Управління якістю	4	120	Екзамен
ПП 04	Управління проектами	4	120	Екзамен
ПП 05	Управління змінами	4	120	Диф. залік, Курсова робота
ПП 06	Управління розвитком організації	3	90	Диф. залік
ПП 07	Розвиток та навчання персоналу	4	120	Екзамен
ПП 08	Бізнес аналітика та моделювання	4	120	Екзамен
ПП 09	Європейський проектний менеджмент	3	90	Диф. залік
ПП 10	Комунікаційний менеджмент	3	90	Диф. залік
ПП 11	Виробнича практика	3	90	Диф. залік
ПП 12	Переддипломна практика	6	180	Диф. залік
ПП 13	Магістерська робота	12	360	
Всього за п.1.2		56	1680	
Загальний обсяг обов'язкових компонент		65	1950	
2.Вибіркові компоненти ОП				
2.1. Цикл 1. Вибіркові дисципліни із кафедрального каталогу*				
ПО 01.1	Дисципліна 1 (1 і 2 сем.)	9	270	Екзамен, Курсова робота, Диф. Залік
ПО 01.2	Дисципліна 1 (1 і 2 сем.)	9	270	Екзамен, Курсова робота, Диф. Залік

ПО 01.3	Дисципліна 1 (1 і 2 сем.)	9	270	Екзамен, Курсова робота, Диф. Залік
ПО 03.1	Дисципліна 2 (2 сем.)	3,0	90	Диф. залік
ПО 03.2	Дисципліна 2 (2 сем.)	3,0	90	Диф. залік
ПО 03.3	Дисципліна 2 (2 сем.)	3,0	90	Диф. залік
ПО 04.1	Дисципліна 3 (3 сем.)	3,0	90	Диф. залік
ПО 04.2	Дисципліна 3 (3 сем.)	3,0	90	Диф. залік
ПО 04.3	Дисципліна 3 (3 сем.)	3,0	90	Диф. залік
Всього за п. 2.1		15	450	
2.2. Цикл 2. Вибіркові дисципліни із загальноуніверситетського каталогу				
ВБ 2.01	Дисципліна 1	4	120	Екзамен
ВБ 2.02	Дисципліна 2	3	90	Диф. залік
ВБ 2.03	Дисципліна 3	3	90	Диф. залік
Всього за п. 2.2		10	300	
Загальний обсяг вибірових компонент		25	765	
ЗАГАЛЬНИЙ ОБСЯГ ОСВІТНЬОЇ ПРОГРАМИ		90	2700	

Примітки:

* **Вибіркові дисципліни із кафедрального каталогу студент обирає дисципліни обсягом 15,0 кредитів (дисципліна 1 обсягом 9 кредитів – 1 і 2 сем.; дисципліна 2 обсягом 3 кредити – 2 сем.; дисципліна 3 обсягом 3 кредити – 3 сем.).**

** **З циклу 2 «Вибіркові дисципліни із загальноуніверситетського каталогу» студент обирає дисципліни обсягом 10 кредитів через систему загальноуніверситетського вибору дисциплін із переліку дисциплін, запропонованого кафедрами університету. Перелік запропонованих дисциплін кафедри може бути розширено**

2.2 ЛОГІЧНА ПОСЛІДОВНІСТЬ КОМПОНЕНТ ОСВІТНЬО-ПРОФЕСІЙНОЇ ПРОГРАМИ

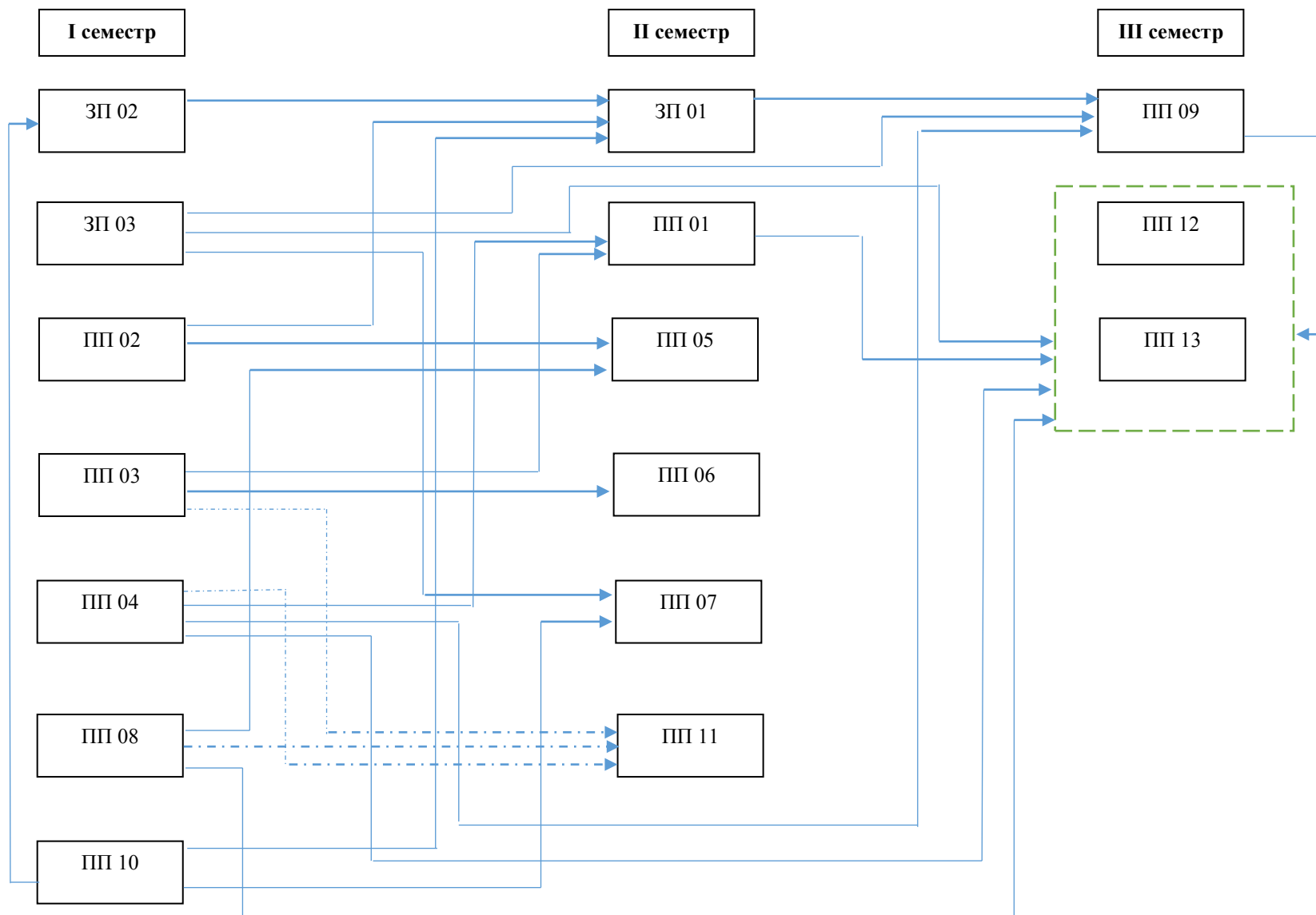

3. ФОРМА АТЕСТАЦІЇ ЗДОБУВАЧІВ ВИЩОЇ ОСВІТИ

Атестація випускників освітньо-професійної програми «Проектний менеджмент» спеціальності 073 Менеджмент проводиться у формі захисту кваліфікаційної магістерської роботи та завершується видачею документу встановленого зразка про присудження йому ступеня магістра із присвоєнням кваліфікації: магістр менеджменту за освітньо-професійною програмою «Проектний менеджмент».

Атестація здійснюється відкрито і публічно.

Кваліфікаційна робота не повинна містити академічного плагіату, фальсифікації, фабрикації. Кваліфікаційна робота має бути оприлюднена у репозитарії закладу вищої освіти <https://drive.google.com/drive/folders/116qU6GYiqxFp5pYxD-2gf2gFZJhbsj8N>

4. МАТРИЦЯ ВІДПОВІДНОСТІ ПРОГРАМНИХ КОМПЕТЕНТНОСТЕЙ КОМПОНЕНТАМ ОПП

	<i>ЗП</i> <i>01</i>	<i>ЗП</i> <i>02</i>	<i>ЗП</i> <i>03</i>	<i>ПП</i> <i>01</i>	<i>ПП</i> <i>02</i>	<i>ПП</i> <i>03</i>	<i>ПП</i> <i>04</i>	<i>ПП</i> <i>05</i>	<i>ПП</i> <i>06</i>	<i>ПП</i> <i>07</i>	<i>ПП</i> <i>08</i>	<i>ПП</i> <i>09</i>	<i>ПП</i> <i>10</i>	<i>ПП</i> <i>11</i>	<i>ПП</i> <i>12</i>	<i>ПП</i> <i>13</i>
ЗК 1				+			+		+			+			+	+
ЗК 2				+	+							+	+	+	+	
ЗК 3		+			+			+			+	+	+	+	+	+
ЗК 4					+	+	+		+							
ЗК 5	+		+		+								+	+		
ЗК 6	+			+			+	+		+	+	+				+
ЗК 7		+		+		+	+	+			+	+				+
СК1				+		+	+					+				+
СК2		+		+	+			+	+			+			+	+
СК3										+				+	+	+
СК4		+				+		+	+	+	+	+				
СК5				+	+			+					+			
СК6	+						+									
СК7		+		+	+		+					+				
СК8	+			+			+									
СК9				+			+		+	+	+	+		+	+	+
СК10									+		+	+				
ДСК1				+			+					+		+	+	+

5. МАТРИЦЯ ЗАБЕЗПЕЧЕННЯ ПРОГРАМНИХ РЕЗУЛЬТАТІВ НАВЧАННЯ (ПРН) ВІДПОВІДНИМИ КОМПОНЕНТАМИ ОПП

	<i>ЗП 01</i>	<i>ЗП 02</i>	<i>ЗП 03</i>	<i>ПП 01</i>	<i>ПП 02</i>	<i>ПП 03</i>	<i>ПП 04</i>	<i>ПП 05</i>	<i>ПП 06</i>	<i>ПП 07</i>	<i>ПП 08</i>	<i>ПП 09</i>	<i>ПП 10</i>	<i>ПП 11</i>	<i>ПП 12</i>	<i>ПП 13</i>
ПРН 1				+			+		+	+	+	+		+	+	+
ПРН 2		+		+	+			+	+		+		+	+	+	+
ПРН 3		+							+			+	+		+	
ПРН 4		+		+	+		+								+	+
ПРН 5		+							+						+	+
ПРН 6	+	+		+		+	+	+	+	+	+				+	+
ПРН 7	+	+	+	+	+			+				+	+	+	+	
ПРН 8		+			+			+			+		+	+	+	
ПРН 9			+		+								+	+		
ПРН 10	+			+			+									
ПРН 11										+				+		
ПРН 12	+	+							+				+	+	+	+
ПРН 13	+	+		+		+			+	+	+	+	+	+	+	+
ДПРН 14				+			+					+				

6 ПЕРЕЛІК НОРМАТИВНИХ ДОКУМЕНТІВ, НА ЯКИХ БАЗУЄТЬСЯ ОПП

1. Закон «Про вищу освіту». База даних «Законодавство України» ВР України.
[URL:http://zakon4.rada.gov.ua/laws/show/1556-18](http://zakon4.rada.gov.ua/laws/show/1556-18)
2. Закон «Про освіту». База даних «Законодавство України» ВР України.
[URL:http://zakon5.rada.gov.ua/laws/show/2145-19.](http://zakon5.rada.gov.ua/laws/show/2145-19)
3. Національний класифікатор України: «Класифікатор професій» ДК 003:2010// База даних «Законодавство України»/ВР України.
[URL:http://zakon.rada.gov.ua/rada/show/va327609-10](http://zakon.rada.gov.ua/rada/show/va327609-10)
4. Національна рамка кваліфікацій. База даних «Законодавство України» ВР України.
[URL:http://zakon4.rada.gov.ua/laws/show/1341-2011-п](http://zakon4.rada.gov.ua/laws/show/1341-2011-п)
5. Постанова Кабінету Міністрів України «Про затвердження переліку галузей знань і спеціальностей, за якими здійснюється підготовка здобувачів вищої освіти» (редакція від 30.11.2017)// База даних «Законодавство України»/ВР України.
[URL:http://zakon4.rada.gov.ua/laws/show/266-2015-п.](http://zakon4.rada.gov.ua/laws/show/266-2015-п)
6. Стандарт вищої освіти України із галузі знань 07 Управління та адміністрування, спеціальності: 073 Менеджмент другого (магістерського) рівня. Затверджено та введено в дію наказом Міністерства освіти і науки України від 10.07.2019 р. № 959.
7. Стандарти і рекомендації щодо забезпечення якості в Європейському просторі вищої освіти (ESG) // [URL:http://ihed.org.ua/images/pdf/standards-andguidelines_for_qa_in_the_ehea_2015.pdf.](http://ihed.org.ua/images/pdf/standards-andguidelines_for_qa_in_the_ehea_2015.pdf)
8. Data for SustainableDevelopment Goals.ISCED (МСКО) 2011 // [URL:http://www.uis.unesco.org/education/documents/isced-2011-en.pdf.](http://www.uis.unesco.org/education/documents/isced-2011-en.pdf)
- 9 Data for SustainableDevelopment Goals.ISCED-F (МСКО-Г) 2013 // [URL:http://www.uis.unesco.org/Education/Documents/isced-fields-of-educationtraining-2013.pdf.](http://www.uis.unesco.org/Education/Documents/isced-fields-of-educationtraining-2013.pdf)
10. Методичні рекомендації щодо розроблення стандартів вищої освіти. Наказ Міністерства освіти і науки України від «01» червня 2017 № 600 (у редакції наказу Міністерства освіти і науки України від «21» грудня 2017 № 1648) // [URL:https://mon.gov.ua/storage/app/media/vishcha-osvita/rekomendatsii-1648.pdf](https://mon.gov.ua/storage/app/media/vishcha-osvita/rekomendatsii-1648.pdf)
11. Методичні рекомендації до розроблення та оформлення освітньої (освітньо-професійної) програми. Наказ ректора ІФНТУНГ від 29.01.18 № 10// [URL:http://nung.edu.ua/files/attachments/nakaz_10_metodychni_rekomendaciyi_po_op.pdf.](http://nung.edu.ua/files/attachments/nakaz_10_metodychni_rekomendaciyi_po_op.pdf)